

Available UL safety approve cable supplier

2500±50

50±5

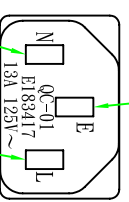
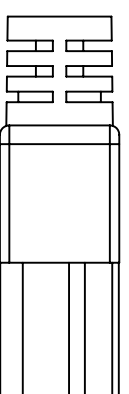
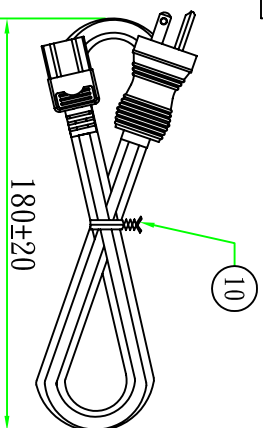
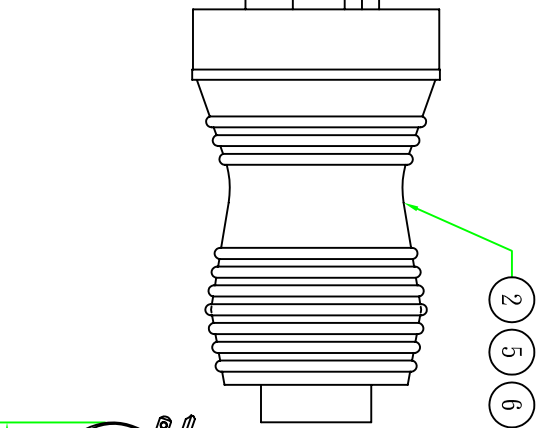
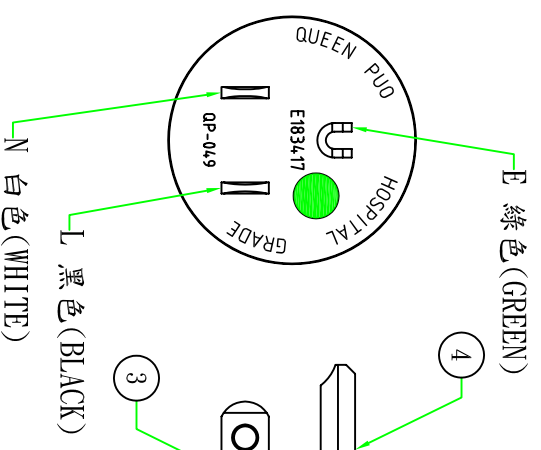
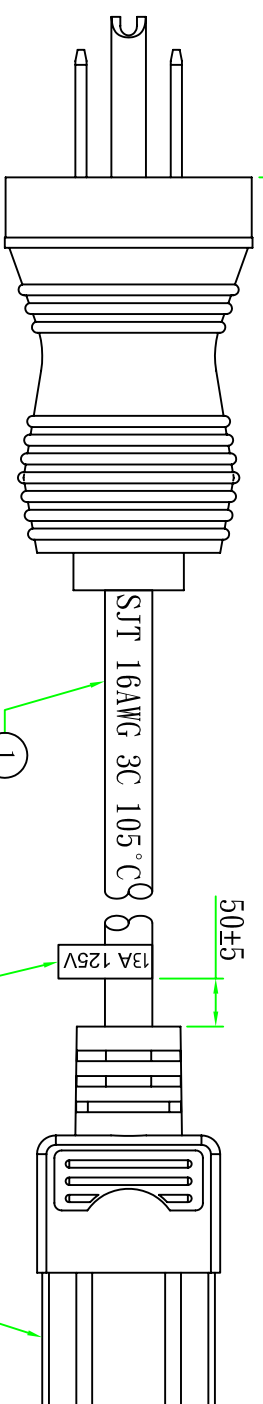

接線表/Connection Label	
P1	芯線顏色/Core color
L	黑色芯線/Black core
N	白色芯線/White core
E	綠芯線/Green core

No.	品名	規格/描述	用量
⑩	扎帶/Tie	黑色 (BLACK) PE有鐵芯紮帶, 符合RoHS.	IPCS
⑨	標籤/Label	白色黑字標籤 (印 13A 125V 字樣)	IPCS
⑧	內膜/Inner	尾叉內膜 WHITE	IPCS
⑦	端子/Terminal	2*4尾叉端子	3PCS
⑥	膠料/Plastic	45P-BLACK低鈹低編PVC料	g
⑤	內膜/Inner	美式三叉內膜 WHITE	IPCS
④	端子/Terminal	U型圓管 (醫療頭地線端)	IPCS
③	端子/Terminal	8.25無極圓頭單片	2PCS
②	端子/Terminal	(外徑11.0, 長5.0) (醫療頭用)	IPCS
①	電源線/Cable	SJT 16AWG 3C 105°C 2.5M BK	IPCS

Customer confirmation

date: \_\_\_\_\_

設置內容		設置日期	
版本	昆璜電線組(深圳)有限公司	Part Name:	000490(黑)+00-01(00007)(黑) (1407589049)
核準	QUEEN P10 ELECTRIC CO. LTD	SJT 16AWG 3C 105°C 2.5M BK	
審核		客戶編號	00125
繪制	Adolf	客戶品號	NCUSA18C13-2.5
日期	2014.07.02	昆璜品號	10100125049003
比例	1:1	單位	mm
		視角	
		比例	1:1